

ESPECIFICACIONES

STAGE V



MINIEXCAVADORA | 50Z-2 / 56Z-2 / 60C-2

Peso operativo: 5030 - 5680 kg Potencia del motor: 36 kW Fuerza de arranque de la cuchara: 38 / 42 kN

JCB

IMBATIBLE.

Nuestras nuevas excavadoras compactas de Etapa V de 4-6 toneladas son más cómodas y fáciles de usar y ofrecen un coste de propiedad más bajo. Con la opción de voladizo cero para propiciar una maniobrabilidad fácil y segura en espacios reducidos o voladizo convencional para disponer de una capacidad de elevación y estabilidad mejoradas, estas máquinas ofrecen una versatilidad imbatible.

IMBATIBLE EN CUANTO A RENDIMIENTO.

El nuevo motor de 36 kW Perkins de Etapa V ofrece un ahorro de combustible de hasta el 5 % sin sacrificios en cuanto al rendimiento de la máquina y sin necesidad de AdBlue.



IMBATIBLE EN CUANTO A SEGURIDAD.

Su visibilidad mejorada, cámara trasera integrada, luces de LED con la función «seguirme a casa», sistema exclusivo 2GO y 5 años de suscripción a JCB LiveLink contribuyen a una mayor seguridad en el trabajo.

IMBATIBLE EN CUANTO A CONFORT.

Un entorno de trabajo cómodo aumenta la productividad: cabina silenciosa y amplia, giro de la pluma y auxiliar controlados con el pulgar y radio bluetooth manos libres.



IMBATIBLE EN CUANTO A FACILIDAD DE USO.

La pantalla de color de 7" con dial del control giratorio, el caudal programable para hasta 10 implementos y la ventilación auxiliar automática permiten cambiar fácilmente de implemento.

IMBATIBLE EN CUANTO AL COSTE DE LA PROPIEDAD.

Los periodos de inactividad se reducen al mínimo con la visualización del estado de la máquina en la pantalla antes del arranque. Entre las características de ahorro de combustible se incluyen el ralentí con un solo toque y el apagado del motor automáticos y programables.

DIMENSIONES ESTÁTICAS

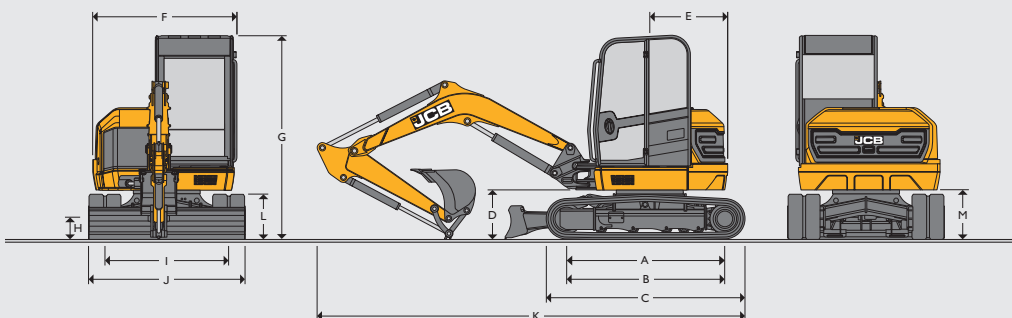

DIMENSIONES ESTÁTICAS

		50Z-2	56Z-2	60C-2
A	Distancia entre la rueda guía y la rueda cabilla	mm	1985	1985
B	Longitud de la oruga sobre el suelo	mm	1985	1985
C	Longitud total del bastidor inferior: goma	mm	2490	2490
	Longitud total del bastidor inferior: acero	mm	2490	2490
D	Altura al kingpost	mm	631	631
E	Radio de voladizo (de serie/contrapeso pesado)	mm	975 / 1030	1300
F	Ancho total de la superestructura	mm	1845	1845
G	Altura sobre la cabina	mm	2551	2561
H	Altura libre	mm	300	300
I	Ancho de vía	mm	1550	1550
J	Ancho entre orugas	mm	1950	1950
K	Longitud de transporte con balancín estándar	mm	5353	5520
L	Altura de la oruga	mm	560	560
M	Altura libre del contrapeso	mm	618	618

MOTOR

Fabricante		Perkins
MODELO		403J-E17T
Tipo:		Turboalimentado de 3 cilindros
Estándar de emisiones		Etapa V
Combustible		Diésel
Refrigeración		Refrigerado con agua
Capacidad	l	1,663
Potencia bruta ISO 14396	kW	36
Potencia neta	kW	34
Velocidad de operación máx.		2000 rpm
Par máx. ISO 14396	Nm	166,5
Cilindrada	cc	1663
Pendiente admisible	Grados	35
Motor de arranque	kW	2
Batería:	V/amp.	12/80 Ah o 750 A CC
Alternador	V/amp.	12 / 120

UNDERCARRIAGE*

		50Z-2	56Z-2	60C-2
N.º de rodillos superiores		1	1	1
N.º de rodillos inferiores		4	4	4
Ancho de oruga goma (de serie)	mm	400	400	400
Ancho de oruga acero	mm	400	400	400
Presión sobre el suelo (orugas de 400 mm)	kg / cm ²	0,32	0,35	0,36
Tensión de cadena		Lubricación	Lubricación	Lubricación
Velocidad de desplazamiento baja	km/h	3	3	3
Velocidad de desplazamiento alta	km/h	4,6	4,6	4,6
Fuerza de tracción	kN	35,7	38,1	40

SISTEMA HIDRÁULICO

		50Z-2	56Z-2	60C-2
Bomba	cc	63	63	63
Potencia nominal al máx. de rpm	l/min	126	126	126
Presión de descarga principal de la excavadora/oruga	bares	240	265	265
Presión de descarga principal de giro	bares	216	216	216
Presión hidráulica auxiliar (baja)	bares	190	190	190
Presión hidráulica auxiliar (alta)	bares	190	190	190
Caudal hidráulico auxiliar (bajo)	l/min	40	40	40
Caudal hidráulico auxiliar (alto)	l/min	95	95	95
Bomba hidráulica		Pistón de desplazamiento variable		

PESOS

		50Z-2	56Z-2	60C-2
Peso operativo*	kg	5030	5542	5680
Peso de transporte**	kg	4798	5310	5448
Máquina con orugas de acero de 400 mm	kg	(+)151	(+)151	(+)151
Máquina con orugas de acero de 550 mm	kg	(+)279	(+)279	(+)279
Máquina con orugas GeoGrip de 400 mm	kg	(+)287	(+)287	(+)287
Máquina con contrapeso para trabajos pesados	kg	(+)310	-	-
Máquina con balancín de 1450 mm	kg	-	(-)39	-
Máquina con balancín de 1570 mm	kg	(+)39	-	-
Máquina con balancín de 1820 mm	kg	(+)59	-	-
Máquina con enganche rápido hidráulico - Elevación	kg	(+)9	(+)9	(+)9
Máquina con enganche rápido mecánico - Elevación	kg	(-)13	(-)13	(-)13
Máquina con protección de techo FOPS - Fase I	kg	(+)17	(+)17	(+)17
Presión sobre el suelo (orugas de 400 mm)	kg / cm ²	0,32	0,35	0,36

*Peso operativo según la norma ISO 6016 teniendo en cuenta la cabina, orugas de goma, balancín estándar, cuchara de 460 mm, depósitos llenos y un operador de 75 kg.

**El peso de transporte según la norma ISO 6016 es la masa de la máquina base sin operador con el nivel de combustible al 10 % de capacidad del depósito.

ESPECIFICACIONES

50Z-2 / 56Z-2 / 60C-2 MINIEXCAVADORA

CAPACIDADES DE MANTENIMIENTO

		50Z-2	56Z-2	60C-2
Depósito de combustible	l	76	76	76
Refrigerante del motor	l	12	12	12
Aceite del motor	l	5	5	5
Sistema hidráulico	l	100	100	100
Depósito hidráulico	l	55	55	55

ENTORNO DEL OPERADOR

		50Z-2	56Z-2	60C-2
Altura de cabina/tejadillo	mm	2551	2551	2561
Altura de cabina/tejadillo con protección FOGS NIVEL I	mm	2575	2575	2585
Longitud de cabina/tejadillo	mm	1291	1291	1491
Ancho de cabina/tejadillo	mm	1020	1020	1020
Apertura de la puerta	mm	552	552	595

EQUIPAMIENTO DE SERIE

Cabina con certificación ROPS y TOPS completamente acristalada con limpiaparabrisas intermitente programable con función de limpieza/lavado, calefactor/sistema antivaho de 3 velocidades con salidas de aire ajustables, pantalla LCD, reloj digital, caja de herramientas interior con cierre, sujetavacos y sujetabotellas, gancho para el abrigo, toma de corriente de 12V para accesorios, luz interior, radio USB bluetooth con manos libres, sistemas de advertencia audiovisuales completos, ralentí de un solo toque, 5 bandas de potencia, mandos servo ISO con palanca del dózer electrohidráulica, auxiliar de doble efecto de caudal alto con control electroproporcional con el pulgar, 10 caudales auxiliares seleccionables, interruptor del martillo montado en el joystick, arranque en punto muerto, bloqueo completo de los mandos, bloqueo hidráulico "2GO", asiento de suspensión con respaldo alto, alfombrilla extraíble, preinstalación de luz rotativa, orugas de doble velocidad, motores de las orugas con reducción automática, orugas de goma de paso corto de 400 mm, filtro del aire de doble elemento, alternador de trabajo severo, batería de trabajo severo, freno de giro hidráulico con freno de disco tipo freno de estacionamiento, sistema hidráulico ORFS, mangueras hidráulicas diferenciadas por colores, intervalos de lubricación del dózer y del equipo de excavación de 500 horas, protección del cilindro de la pluma para trabajos severos, luz de trabajo de la pluma protegida, acopladores auxiliares de desconexión rápida, carrocería 100 % de acero, puntos de amarre e izado dedicados, sistema telemático JCB Livelink con 5 años de suscripción, datatag CESAR (solo Reino Unido).

EQUIPAMIENTO OPCIONAL

Aire acondicionado, protección FOPS fase I, kit de válvulas de seguridad de presión de mangueras de elevación (dózer, pluma y balancín), enganche rápido mecánico, enganche rápido hidráulico, tuberías de enganche rápido hidráulico, Cazos de excavación para trabajos generales, Cazos de nivelación y para zanjas, martillos hidráulicos, luz giratoria LED, alarma de desplazamiento, kit de herramientas, luz de aviso verde enlazada al cinturón de seguridad, pistola y cartucho de engrase, espejos para montaje en el exterior de la cabina, Inmovilizador JCB (llave única o sistema de teclado), flotación del dózer, balancín preparado para el pulgar, opciones de pintura especiales, instalación de la función de giro/volto.

*Las especificaciones de serie y opcionales pueden variar dependiendo de las regiones. Para obtener más información, póngase en contacto con su distribuidor.

DÓZER

		50Z-2	56Z-2	60C-2
Tipo de hoja dózer		2 sentidos	2 sentidos	2 sentidos
Longitud de dózer	mm	1141	1141	1141
Altura máx. sobre el suelo	mm	433	433	433
Profundidad de excavación (bajo el suelo)	mm	464	464	464
Grados del ángulo de aproximación	Grados	31	31	31
Ancho	mm	1962	1962	1962
Altura	mm	400	400	400



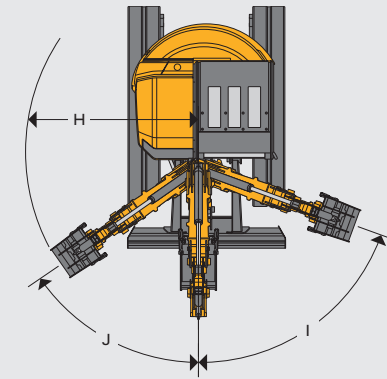
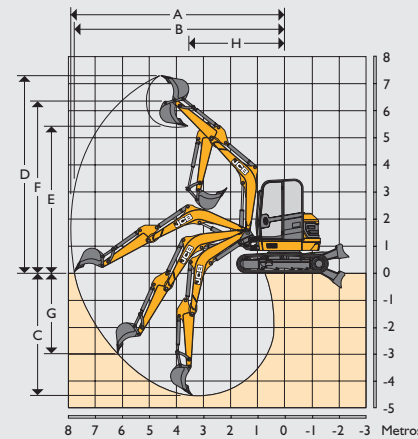











RANGOS DE TRABAJO



		50Z-2	56Z-2	60C-2
Longitud del balancín	mm	1470 / 1570	1570	1820
Longitud de pluma	mm	2700	2866	2866
A Alcance máx. de excavación	mm	5486 / 5962	6119	6260
B Alcance máx. de excavación sobre el terreno	mm	5714 / 5832	5995	6140
C Máx. profundidad de excavación: hoja dózer arriba	mm	3327 / 3447	3606	3856
Máx. profundidad de excavación: hoja dózer abajo	mm	3532 / 3652	3843	4077
D Altura máx. de excavación	mm	5387 / 5473	5664	5846
E Altura de carga/descarga máx.	mm	4001 / 4088	4274	4456
F Altura máx. a pasador de pivote de la pluma del balancín	mm	4679 / 4764	4970	5152
G Profundidad máx. de corte vertical	mm	1971 / 2069	2052	2254
H Radio mín. de giro delantero (sin desplazamiento)	mm	2599 / 2631	2641	2608
Radio mín. de giro delantero (desplazamiento completo)	mm	2123 / 2151	2160	2155
I Giro de la pluma a la izquierda	Grados	70	70	70
J Giro de la pluma a la derecha	Grados	55	55	55
Rotación del cazo	Grados	181	181	181
Rotación del balancín	Grados	121	121	121
Fuerza de arranque de la cuchara (posición de potencia)	kN	38	42	42
Fuerza de arranque del balancín	kN	22 / 21	29	26
Velocidad de giro	rpm	8,3	8,3	8,3















CAPACIDAD DE ELEVACIÓN: ORUGAS DE GOMA DE 400 MM, PLUMA DE 2700 MM, BALANCÍN DE 1450 MM Y SIN CAZO.

50Z-2

Punto de carga	2,0 m			3,0 m			4,0 m			5,0 m			Capacidad con alcance máximo			
																Distancia
Altura	Hoja dózer arriba	Hoja dózer abajo	De lado	Hoja dózer arriba	Hoja dózer abajo	De lado	Hoja dózer arriba	Hoja dózer abajo	De lado	Hoja dózer arriba	Hoja dózer abajo	De lado	Hoja dózer arriba	Hoja dózer abajo	De lado	Distancia
m	kg	kg	kg	kg	kg	kg	kg	kg	kg	kg	kg	kg	kg	kg	kg	m
4,0													842*	842*	606	3,88
3,5							852	959*	582				739	784*	501	4,3
3,0				1190*	1190*	922	847	964*	577				651	777*	438	4,6
2,5				1321	1442*	873	832	1016*	564				594	747*	396	4,82
2,0				1260	1719*	820	812	1098*	546				556	706*	367	4,97
1,5				1208	1949*	775	790	1192*	525	544	899*	357	536	761*	352	5,04
1,0				1174	2085*	744	768	1280*	505	536	1009*	350	526	751*	343	5,06
0,5				1155	2125*	727	750	1347*	489	530	883*	345	529	812*	344	5,01
0,0				1148	2084*	721	738	1379*	477				544	866*	353	4,9
-0,5	1975*	1975*	1415	1150	1965*	723	731	1365*	471				574	922*	373	4,72
-1,0	2493	2824*	1425	1161	1756*	733	732	1288*	472				628	992*	408	4,46
-1,5	2517	2907*	1444	1184	1400*	753	743	1090*	483				720	1009*	469	4,1
-2,0	2269*	2269*	1476										898	958*	585	3,59
-2,5													754*	754*	754*	2,83
-3,0																

CAPACIDAD DE ELEVACIÓN: ORUGAS DE GOMA DE 400 MM, PLUMA DE 2700 MM, BALANCÍN DE 1570 MM Y SIN CAZO.

50Z-2

Punto de carga	2,0 m			3,0 m			4,0 m			5,0 m			Capacidad con alcance máximo			
																Distancia
Altura	Hoja dózer arriba	Hoja dózer abajo	De lado	Hoja dózer arriba	Hoja dózer abajo	De lado	Hoja dózer arriba	Hoja dózer abajo	De lado	Hoja dózer arriba	Hoja dózer abajo	De lado	Hoja dózer arriba	Hoja dózer abajo	De lado	Distancia
m	kg	kg	kg	kg	kg	kg	kg	kg	kg	kg	kg	kg	kg	kg	kg	m
4,0							874*	874*	683				792*	792*	669	4,04
3,5							899*	899*	691				697*	697*	562	4,45
3,0							913*	913*	685				682*	682*	499	4,74
2,5							970*	970*	672				666*	666*	456	4,95
2,0				1361*	1361*	1036	951	1055*	653	652	941*	444	631	657*	428	5,09
1,5				1477	1645*	982	928	1154*	632	645	964*	437	609	636*	411	5,17
1,0				1423	1892*	935	905	1249*	611	636	988*	429	601	681*	404	5,18
0,5				1384	2052*	901	886	1324*	594	629	1003*	422	605	742*	405	5,13
0,0				1362	2115*	881	872	1366*	581	625	886*	418	619	742*	415	5,03
-0,5	1869*	1869*	1686	1352	2095*	873	864	1365*	574				653	856*	437	4,85
-1,0	2622*	2622*	1696	1352	1996*	872	863	1306*	572				707	885*	473	4,6
-1,5	2929	3086*	1714	1360	1811*	880	870	1152*	579				799	971*	535	4,26
-2,0	2485*	2485*	1743	1380	1497*	897							933*	933*	648	3,78
-2,5	1578*	1578*	1578*	879*	879*	879*							790*	790*	790*	3,09
-3,0																



Capacidad de elevación sobre el frente.

















Capacidad de elevación todo alrededor.

- Notas:**
1. Las capacidades de elevación están basadas en ISO 10567, es decir: 75 % de la carga basculante mínima u 87 % de la capacidad de elevación del sistema hidráulico, la que sea menor. Las capacidades de elevación marcadas con un asterisco (*) se basan en la capacidad del sistema hidráulico.
 2. En las capacidades de elevación se da por sentado que la máquina está sobre un terreno firme y plano, además de equipada con un punto de elevación aprobado.
 3. Se debe colocar un cazo para la elevación; el peso de esta se restará de las capacidades de elevación indicadas anteriormente.
 4. Las capacidades de elevación pueden estar limitadas por las normas locales. Póngase en contacto con su distribuidor.















CAPACIDAD DE ELEVACIÓN: ORUGAS DE GOMA DE 400 MM, PLUMA DE 2866 MM, BALANCÍN DE 1570 MM Y SIN CAZO.

56Z-2

Punto de carga	2,0 m			3,0 m			4,0 m			5,0 m			Capacidad con alcance máximo			
																Distancia
Altura	Hoja dózer arriba	Hoja dózer abajo	De lado	Hoja dózer arriba	Hoja dózer abajo	De lado	Hoja dózer arriba	Hoja dózer abajo	De lado	Hoja dózer arriba	Hoja dózer abajo	De lado	Hoja dózer arriba	Hoja dózer abajo	De lado	m
m	kg	kg	kg	kg	kg	kg	kg	kg	kg	kg	kg	kg	kg	kg	kg	
4,5													1100*	1100*	816	3,74
4,0							1059	1356*	738				939	976*	651	4,26
3,5							1060	1322*	739				807	905*	557	4,64
3,0							1049	1368*	729				725	869*	497	4,92
2,5				1681	1756*	1142	1030	1466*	712	702	1280*	480	671	859*	457	5,12
2,0				1616	2141*	1085	1006	1597*	690	694	1375*	473	636	881*	354	5,25
1,5				1546	2544*	1023	979	1738*	665	684	1416*	463	616	910*	414	5,32
1,0				1487	2862*	971	954	1866*	642	673	1455*	453	605	893*	405	5,34
0,5				1448	3032*	937	932	1960*	622	664	1476*	444	608	983*	406	5,29
0,0				1426	3066*	917	917	2003*	608	657	1464*	438	622	1020*	414	5,19
-0,5	2355*	2355*	1763	1416	2992*	909	907	1987*	599	655	1235*	436	652	1138*	434	5,02
-1,0	3048	3342*	1771	1416	2826*	909	904	1897*	597				701	1215*	467	4,78
-1,5	3069	4098*	1787	1424	2560*	915	909	1706*	601				784	1341*	523	4,45
-2,0	3104	3398*	1814	1441	2158*	931	929	1289*	619				926	1277*	618	4,01
-2,5	2334*	2334*	1858	1475	1499*	960							1115*	1115*	810	3,39
-3,0																

CAPACIDAD DE ELEVACIÓN: ORUGAS DE GOMA DE 400 MM, PLUMA DE 2866 MM, BALANCÍN DE 1820 MM Y SIN CAZO.

60C-2

Punto de carga	2,0 m			3,0 m			4,0 m			5,0 m			Capacidad con alcance máximo			
																Distancia
Altura	Hoja dózer arriba	Hoja dózer abajo	De lado	Hoja dózer arriba	Hoja dózer abajo	De lado	Hoja dózer arriba	Hoja dózer abajo	De lado	Hoja dózer arriba	Hoja dózer abajo	De lado	Hoja dózer arriba	Hoja dózer abajo	De lado	m
m	kg	kg	kg	kg	kg	kg	kg	kg	kg	kg	kg	kg	kg	kg	kg	
4,5													1067*	1116*	962	3949
4,0							1055*	1081*	957				976*	1021*	806	4413
3,5							1039*	1064*	956				901	965*	712	4761
3,0							1076*	1102*	946	830	1007*	656	823	933*	651	5022
2,5							1153*	1181*	930	827	1124*	654	771	918*	610	5211
2,0				1554*	1590*	1400	1164	1286*	910	820	1151*	647	738	916*	583	5337
1,5				1790	1903*	1345	1139	1404*	886	811	1190*	638	718	927*	566	5405
1,0				1732	2184*	1294	1116	1517*	865	801	1228*	629	711	950*	560	5418
0,5				1690	2380*	1258	1096	1610*	847	793	1256*	622	715	987*	562	5376
0,0				1665	2479*	1236	1081	1668*	833	787	1262*	616	731	1043*	574	5278
-0,5	1933*	1978*	1933*	1654	2486*	1226	1072	1681*	826	786	1226*	616	763	1123*	598	5121
-1,0	2662*	2724*	2314	1654	2410*	1226	1071	1640*	824				814	1166*	638	4895
-1,5	3521	3644*	2335	1662	2252*	1233	1077	1527*	830				896	1157*	700	4592
-2,0	3112*	3189*	2366	1681	1991*	1249	1094	1285*	845				1033	1130*	802	4186
-2,5	2421*	2483*	2411	1529*	1569*	1277							1031*	1059*	988	3640
-3,0	1381*	1420*	1381*										816*	840*	816*	2835



Capacidad de elevación sobre el frente.



Capacidad de elevación todo alrededor.

Notas:

1. Las capacidades de elevación están basadas en ISO 10567, es decir: 75 % de la carga basculante mínima u 87 % de la capacidad de elevación del sistema hidráulico, la que sea menor. Las capacidades de elevación marcadas con un asterisco (*) se basan en la capacidad del sistema hidráulico.
2. En las capacidades de elevación se da por sentado que la máquina está sobre un terreno firme y plano, además de equipada con un punto de elevación aprobado.
3. Se debe colocar un cazo para la elevación; el peso de esta se restará de las capacidades de elevación indicadas anteriormente.
4. Las capacidades de elevación pueden estar limitadas por las normas locales. Póngase en contacto con su distribuidor.



UN FABRICANTE, MÁS DE 300 MODELOS.

Su distribuidor JCB más cercano

Miniexcavadora 50Z-2 / 56Z-2 / 60C-2

Peso operativo: 5030 - 5680 kg Potencia del motor: 36 kW Fuerza de arranque de la cuchara: 38 / 42 kN

JCB Sales Limited, Rocester, Staffordshire, United Kingdom ST14 5JP.

Tel: +44 (0)1889 590312 Correo electrónico: salesinfo@jcb.com

Descargue la información más reciente sobre esta gama de productos en: www.jcb.com

©2021 JCB Sales. Todos los derechos reservados. Ninguna parte de esta publicación puede reproducirse, almacenarse, guardarse en sistemas de recuperación ni transmitirse de ninguna manera electrónica, mecánica, de fotocopias o similar sin el permiso previo por escrito de JCB Sales. Todas las referencias a pesos operativos, tamaños o capacidades de funcionamiento, así como otras medidas de rendimiento se suministran a modo de guía solamente, y pueden variar según la especificación exacta de la máquina. Por lo tanto, estas referencias no deberán tenerse como fiables en relación con la idoneidad para una aplicación concreta. Consulte siempre con su distribuidor JCB en materia de asesoramiento y orientación. JCB se reserva el derecho a cambiar las especificaciones sin previo aviso. Las ilustraciones y especificaciones mostradas pueden incluir equipamientos opcionales. Todas las imágenes son correctas en el momento de impresión. El logotipo JCB es una marca registrada de J. C. Bamford Excavators Ltd.

29227 es-ES 03/21 Edición I

